

TISCH PRÄZISIONSPRESSE STP 2

Hydraulische C- Ständerpresse/ Hydraulische Stanzpresse STP



LINDENBERG TECHNICS
SWITZERLAND

BESONDERE MERKMALE:

- Erweiterbare Steuerung für nachträgliche Anpassungen
- Sämtliche Einstellungen können über die Steuerung vorgenommen werden
- Steuerung mit Rezepturverwaltung
- Ausgestattet mit [ESH \(ENERGY SAVE HYDRAULIC\)](#)

MÖGLICHE EINSATZGEBIETE :

Einpressarbeiten, Stanzen, Montieren, Biegen, Drücken, Prägen

BASIS-AUSSTATTUNG:

- 4" oder 7" Touch Panel
- Robuste einteilige Stahlkonstruktion
- Verdrehsicherung der Kolbenstange
- Steuerung mit Rezepturverwaltung
- Schutzhäuser mit Lichtgitter
- 1- und 2 Taktbetrieb zur Hubauslösung über das Lichtgitter
- Elektronisches Wegmesssystem mit programmierbarer Endabschaltung
- Geräuscharme Hydraulik
- Umschaltbare Presskraftanzeige (kN / Tonnen)
- Einrichten über Joystick mit Proportionalfunktion
- Stückzähler mit Abschaltfunktion
- Ausgestattet mit [ESH \(ENERGY SAVE HYDRAULIC\)](#)
- Farbe: Lichtgrau RAL7035



KUNDENSPEZIFISCHE ERWEITERUNGEN:

- Im manuellen Betrieb über einen Joystick mit Proportionalfunktion bedienbar
- Kundenspezifische Ausführung

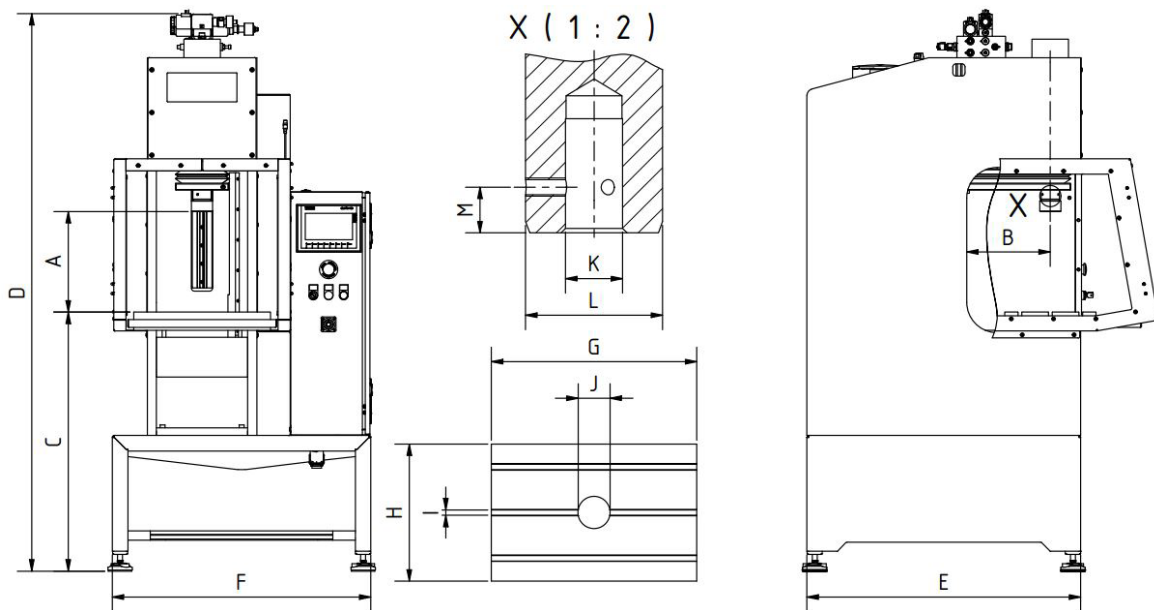

STANDARD DIMENSIONEN STP 2:

Technische Daten		STP15
Presskraft	to	1.5-15
Hub	mm	275
Gewicht	kg	910
Motor	kW	3.5
Ölbehälter	lt	50
A	mm	330
B	mm	275
C	mm	850
D	mm	1830
E	mm	900
F	mm	850
G	mm	450
H	mm	300
I	mm	12
J	mm	ø70
K	mm	ø25
L	mm	ø60
M	mm	20